

3 portes	porte vitrée, porte pleine, feu ouvert
maîtrise de la flamme	réglage fin de l'air de combustion
étanchéité	maîtrise de la répartition de l'air de combustion, balayage de la vitre, pas de consommation d'air ambiant, pas de CO dans la pièce de vie
excellent rendement	même à mi puissance
peu polluant	faible rejet de CO et particules fines même à mi puissance
économique	faible consommation de bois
pour maisons traditionnelles, basse énergie et ossature bois	✓
sortie de fumée de 180 mm	arrière ou haute
accumulation de chaleur	en option

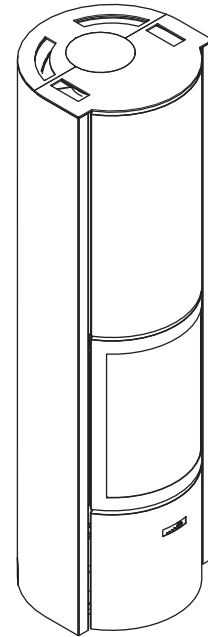

CARACTÉRISTIQUES TECHNIQUES

GÉNÉRAL

TYPE DE FOYER	poêle
MATÉRIAUX	acier + fonte
TEINTE	Stûv grey
CHARGEMENT	manuel
COMBUSTIBLE	bois
POSITION BÛCHES	horizontal
LONGUEUR MAX. BÛCHES	33 cm

POIDS / DIMENSIONS

POIDS SANS MASSE	220 kg
POIDS AVEC MASSE	366 kg
Ø DU CONDUIT DE FUMÉE	180 mm
Ø SORTIES D'AIR CHAUD	-
Ø ARRIVÉE D'AIR EXTÉRIEUR	100 mm

AIR

ARRIVÉE EXTÉRIEURE DIRECTE	✓
RÉGLAGE AIR PRIMAIRE	✓
RÉGLAGE AIR SECONDAIRE	✓
POST-COMBUSTION	✓
ÉTANCHÉITÉ	+++
FONCTIONNE SANS VENTILATEUR	✓
INDICATEUR DE SURCHAUFFE	X

PERFORMANCES

PUISSANCE NOMINALE	10 kW
PLAGE D'UTILISATION	5-12 kW
RENDEMENT	81 %
RENDEMENT SAISONNIER SANS STÜV DRIVE	72 %
RENDEMENT SAISONNIER AVEC STÜV DRIVE	75 %
ÉMISSIONS DE CO	0,05 %
ÉMISSIONS DE PARTICULES FINES	28 mg/Nm ³
PLAGE DE CONSOMMATION DE BOIS	1,4 - 3,4 kg/h
TIRAGE MINIMUM	12 Pa
DÉBIT MASSIQUE DES FUMÉES	8,2 g/s
T° MOYENNE DES FUMÉES	272°C
CONSOMMATION D'AIR AMBIANT POUR LA COMBUSTION	22,5 m ³ /h
INDICE D'EFFICACITÉ ÉNERGÉTIQUE (IEE)	108
CLASSE D'EFFICACITÉ ÉNERGÉTIQUE	A+

DISTANCE MINIMUM DE SÉCURITÉ PAR RAPPORT AUX MATÉRIAUX COMBUSTIBLES

FACE ARRIÈRE	10 cm
FACE LATÉRALE	10 cm
FACE SUPÉRIEURE	-
FACE INFÉRIEURE	0 cm

ACCESSOIRES / ÉQUIPEMENT

ACCUMULATION	○
ARMOIRE	X
BARBECUE	○
CENDRIER	✓
CONVECTION	✓
DEVANTURE	X
FEU OUVERT	✓
MOBILOBOX	○
PLAQUE DE SOL	○
PRÊT-À-POSER	X
RACK À BÛCHES	○
ROTATIF	✓
SOCLE	X
VENTILATEUR	X
VITRE ESCAMOTABLE	X

LÉGENDE

✓	STANDARD
X	INDISPONIBLE
○	OPTIONNEL

DIMENSIONS DU FOYER

VUE DU DESSUS

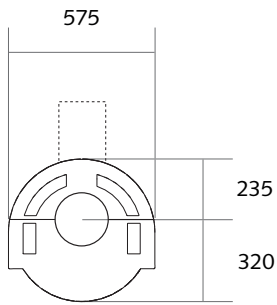

DISTANCES DE SÉCURITÉ

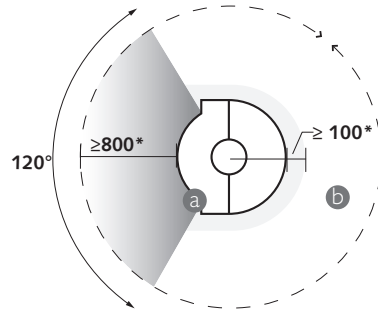

a : rayonnement de la vitre

b : rayonnement des parois

*distances de sécurité par rapport aux matériaux combustibles.

VUE DE FACE

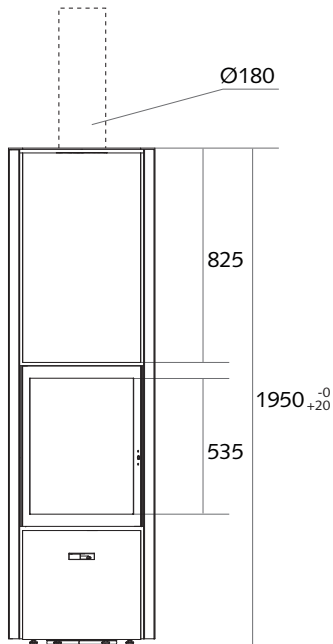

VUE DE PROFIL

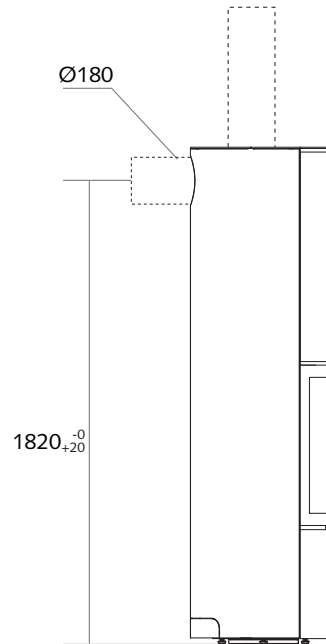

VUE DU DESSOUS

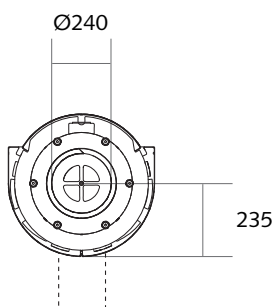

30-H | 4 configurations



AVEC SORTIE HAUTE SANS KIT D'ACCUMULATION

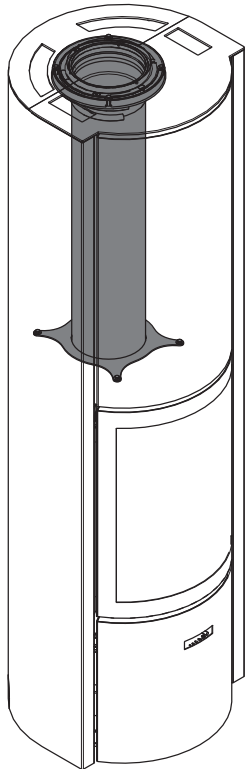

AVEC SORTIE HAUTE ET KIT D'ACCUMULATION

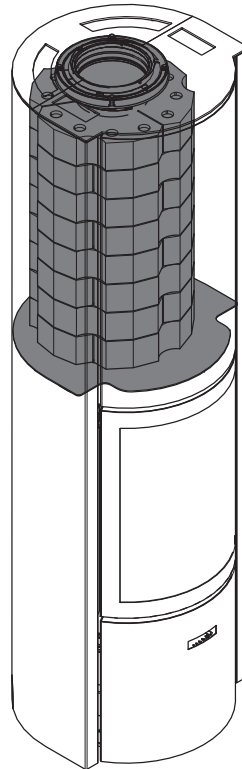

AVEC SORTIE ARRIÈRE SANS KIT D'ACCUMULATION

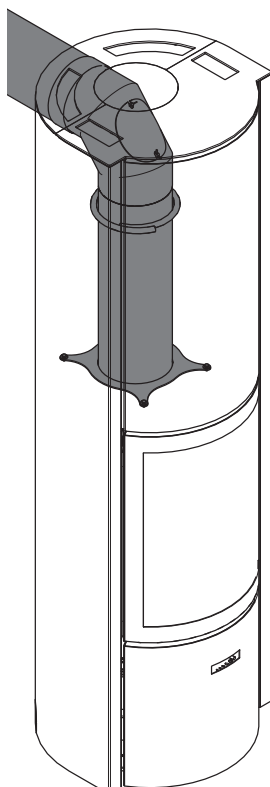

AVEC SORTIE ARRIÈRE ET KIT D'ACCUMULATION

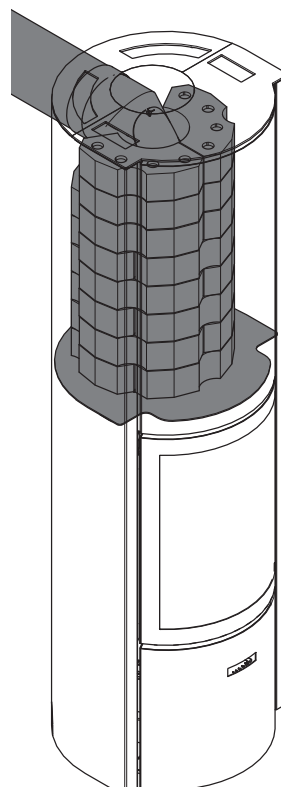

30-H + option accumulation

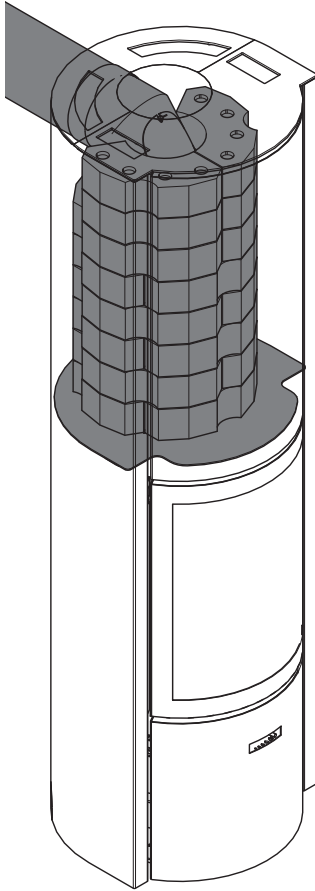

avec sortie arrière

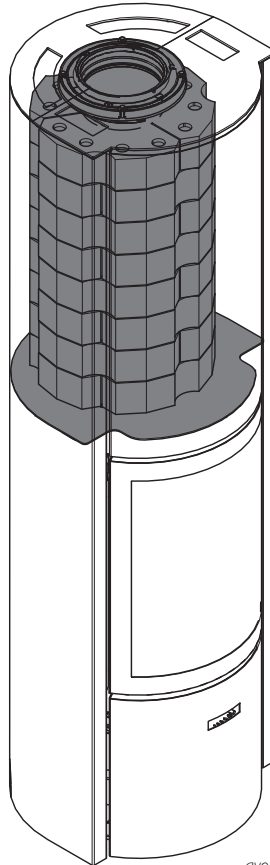

avec sortie haute

Même éteint, il rayonne jusqu'à 10 heures après l'extinction

Poids du noyau accumulateur : 151 kg

GRAPHIQUE DES COURBES DE TEMPÉRATURE

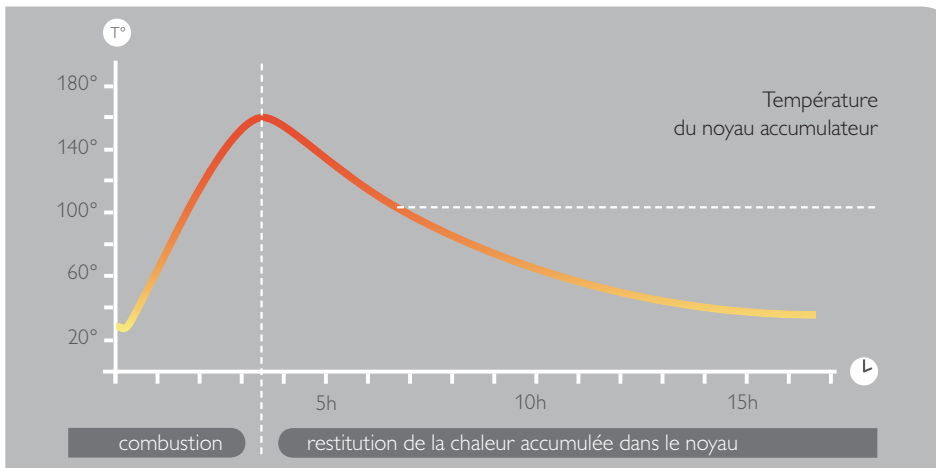

PLAQUE DE SOL OVOÏDALE

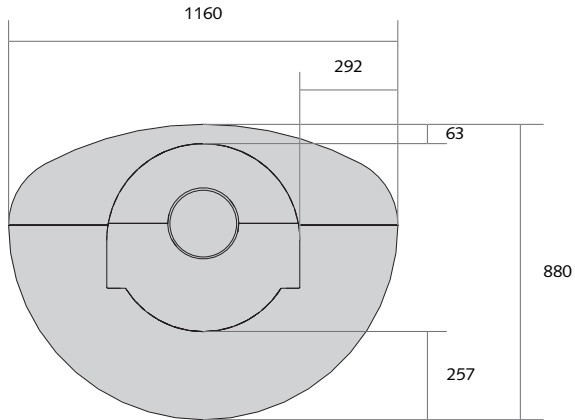

PLAQUE DE SOL RONDE

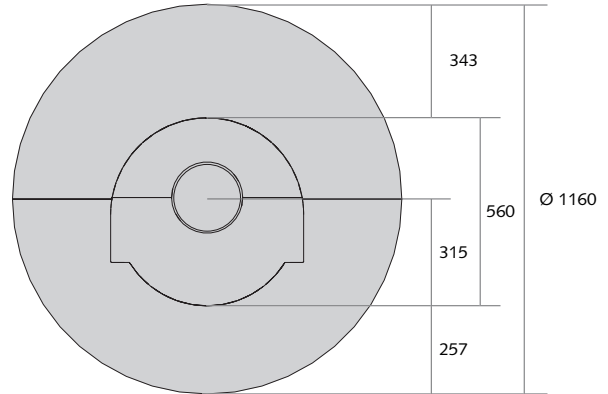

KIT D'ARRIVÉE D'AIR (ARRIÈRE DU FOYER)

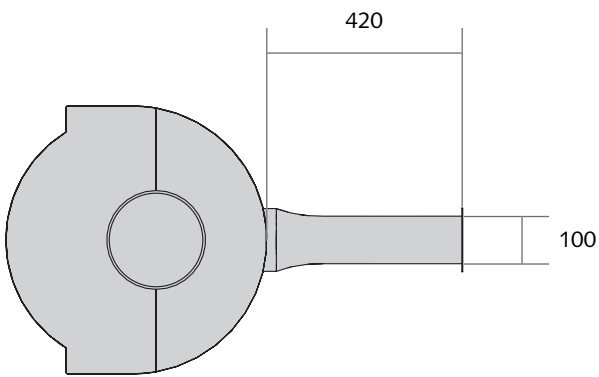

KIT D'ARRIVÉE D'AIR (SOUS LE FOYER)

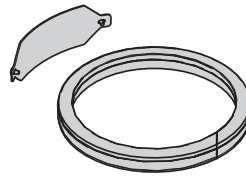

KIT ROTATIF (COLLERETTE + VERROU)

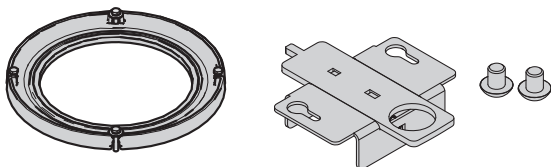

BARBECUE

